

2024
AXIES
NARA

いざいざ
AXIES

なんと大きなICTの力

大学ICT推進協議会
2024年度年次大会

2024年12月10日(火)ー12日(木)
奈良県コンベンションセンター(現地開催)

展示会
出展マニュアル

はじめに

このたびは、「大学ICT推進協議会2024年度年次大会 展示会」にお申込をいただき、ありがとうございます。

この手引きは、年次大会・展示会を円滑に運営するにあたって、出展社の皆様に最小限守っていただかなければならない規則と、出展効率をより一層、高めていただくための諸手続きについて記載しています。

年次大会が所期の目的を果たし、成功裡に終了するために主催事務局は十分な対策を講じますが、出展者の皆様におかれましても、以下の各事項をご理解のうえ出展成果を一段と高めていただきますようご協力をお願いいたします。

開催概要

- 展示会名称 大学ICT推進協議会2024年度年次大会 展示会

- 展示開催日時 2024年12月10日(火) 12:00~17:45
12月11日(水) 09:00~17:45
12月12日(木) 09:00~15:00

- 展示会場 奈良県コンベンションセンター 1F コンベンションホール+ホワイエ
〒630-8013 奈良県奈良市三条大路一丁目691-1

- 主 催 一般社団法人 大学ICT推進協議会

- 大会委員長 岡部 寿男 (京都大学 学術情報メディアセンター 教授)

- 実行委員長 中村 素典 (京都大学 情報環境機構 教授)

- 来場予定 予定参加者：約1,300名
高等教育機関及び学術研究機関において、情報通信技術を利用した教育、研究、経営等に携わる教職員、及び高等教育機関向けICT 活用製品を提供する企業

- 大会事務局 ※協賛セミナー／ランチョンセミナーに関するお問合せ
〒600-8815 京都市下京区中堂寺粟田町93 KRP6号館3階
AXIES年次大会事務局 (有限会社セクレタリアット内)
担 当：藤岡／三田 E-mail：conf2024-exsec@axies.jp

- 展示事務局 ※展示会・展示ブースに関するお問合せ
〒600-8815 京都市下京区中堂寺粟田町93 KRP4号館111
株式会社アコースト・コーポレーション
担 当：上田 TEL：075-323-5856 E-mail：ueda@accost.co.jp
会期中のお問合せは下記までお願いいたします。
株式会社アコースト・コーポレーション 上田
TEL：080-5637-0123

スケジュール

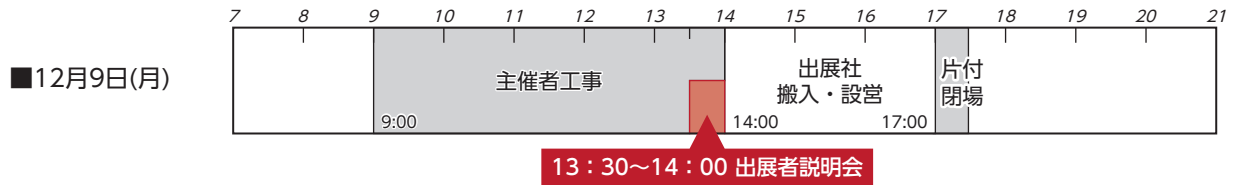

※作業延長は出来ません。原則として時間内に作業を終了して下さい。
 ※出展者説明会は展示会場内にて実施いたします。

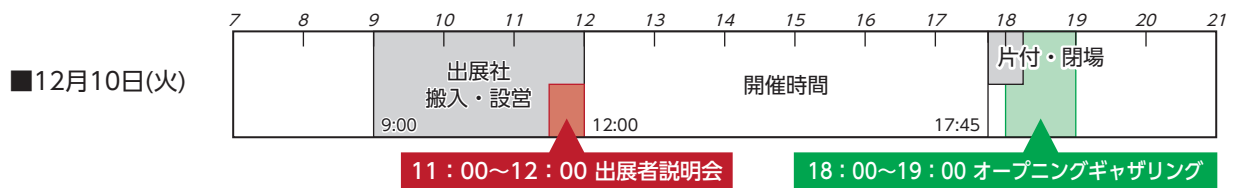

※作業延長は出来ません。原則として時間内に作業を終了して下さい。
 ※出展者説明会は展示会場内にて実施いたします。
 ※展示会場内にてオープニングギャザリングを開催いたします。(18:00~19:00)

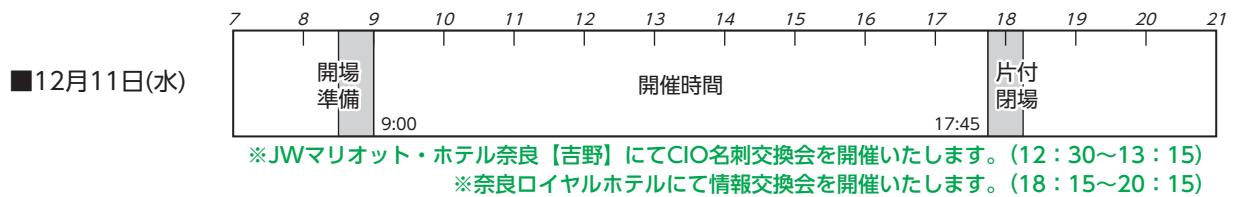

※JWマリオット・ホテル奈良【吉野】にてCIO名刺交換会を開催いたします。(12:30~13:15)
 ※奈良ロイヤルホテルにて情報交換会を開催いたします。(18:15~20:15)

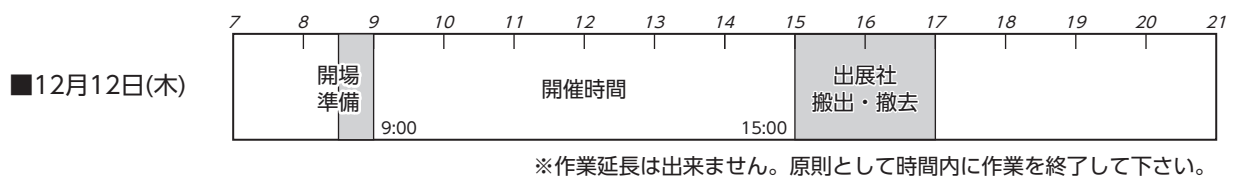

※作業延長は出来ません。原則として時間内に作業を終了して下さい。

セミナー情報等

■協賛セミナー及びランチョンセミナー会場

A会場(会議室201+202)／B会場(会議室203)／C会場(会議室204)／D会場(会議室205)／E会場(会議室206)
／展示会場ステージ(1F コンベンションホールA内)

※各会場サイズなどは会場HPをご参照ください。

<https://www.nara-cc.jp/facility/floor.html#room>

※当日の実際のレイアウトなどは、事務局までお問合せください。

■オープニングギャザリング

開催日時：12月10日(火) 18:00～19:00／開催場所：1F コンベンションホールA内

※年次大会参加者はどなたでもご参加可能です。事前申し込みは不要です。

軽食とお飲み物をご用意しておりますので是非ご参加ください。

■CIO名刺交換会

開催日時：12月11日(水) 12:30～13:15／開催場所：JWマリオット・ホテル奈良【吉野】

※出展者のうち、協賛社用招待コードを用いて事前に一般参加登録した方は無料にて参加可能です。

但し、1社につき2名程度までの参加となるようご協力をお願いいたします。事前申込は不要ですが、会場都合により一部入場制限をさせていただく可能性がございますのであしからずご了承ください。

軽食をご用意しておりますので、名刺交換、昼食の場としてご活用ください。

※尚、開場時間までは、会場前のホワイエにて先着順にお並びいただき待機いただく形となりますこと、予めご了承ください。

※名札に「CIO名刺交換会」と記載がある方(協賛社用招待コードで一般参加登録を行った方)のみが参加可能ですのでご注意ください。

■情報交換会

開催日時：12月11日(水) 18:15～20:15／開催場所：奈良ロイヤルホテル

※一般参加登録時に、情報交換会の項目を「参加する」として申込された方が参加可能です。

多彩なお料理やお飲み物をご用意しております。申込締切は11月22日(金)となりますのでお早めにお申し込みください。

会場周辺マップ

■周辺地図



拡大図



出展用ブース (小間) について

- ・協賛レベルと追加ブース申し込み、有線ネットワークの希望等に応じてブースの場所を決定し、事前に各協賛社へお知らせしていますので、別途ご確認ください。
- ・ただし、予期しない事態により小間割に変更が生じる場合がございます。
- ・小間は、タイプ (標準、コリドー) および数によって仕様が異なります。7ページ以降の「小間仕様」をご参照ください。

● 搬入・搬出

■日 時

搬入：12月9日(月) 14：00～17：00

12月10日(火) 9：00～12：00

搬出：12月12日(木) 15：00～17：00

※展示終了時間を待たずに搬出・撤去作業を行われると、会場内混雑の要因となる可能性がございますため
搬出・撤去作業の開始は、15：00～を厳守していただきますようお願いいたします。

■注意事項

- ・必ず指定の搬入出口をご利用ください。
- ・出展物運搬用の台車は各社にてご用意ください。
- ・搬入出作業の際、会場内外の施設破損が生じた場合には、修復に要する費用を後日、展示事務局より請求させていただきます。
- ・搬入出時間は厳守してください。上記時間を超過した場合は、超過分の会場使用料をその出展社にご負担いただきます。
- ・会期中の出展物の搬入／搬出は原則として禁止させていただきます。必要が生じた際には必ず展示事務局へ申請し承認を得てください。

● 宅配業者による搬入出

■注意事項

- ・受取人不在の会場への宅配便の事前送付は原則として禁じます。
- ・宅配業者をご利用される場合は必ず**発払い(元払い)**「**12月9日(月) 14：00～16：00着**」または「**12月10日(火) 9：00～12：00着**」で着日指定および着時間指定をしてください。
- ・出展各社ご担当者での受け取りとしてください。事務局及び会場担当者での荷受けはおこないません。
- ・出展物の管理は出展社が責任を負うものとし、盗難・紛失・損傷等について主催者は補償も含めた一切の責任を負いかねますので、保険に加入する等の措置をおとりください。
- ・第15頁にございます専用荷札を発送物に貼って、お送りください。
- ・宅配業者への送り状には下記のようにご記入ください。

〒630-8013 奈良県奈良市三条大路一丁目691-1

奈良県コンベンションセンター 1F コンベンションホール or ホワイエ

TEL：ご担当者携帯番号

大学ICT推進協議会2024年度年次大会 企業展示

小間No.〇〇：(株)〇〇〇〇〇〇ブース 〇〇宛(担当者名)

12月9日(月) 14：00～16：00着 または **12月10日(火) 9：00～12：00着**

着日指定 着時間指定

- ・搬出時にヤマト運輸の集荷サービスを手配いたします。(翌日集荷、翌日以降の発送)
集荷場所は会期期間中にお知らせいたします。(15：00～運び込み可能予定)

【ヤマト運輸】

→**着払いのみの取扱いとなります。** 予めご了承ください。

→宅急便サイズ：3辺合計200cm以下、重量30kg以下のみの取扱いとなります。

1辺の長さは170cm以下、上下逆さまにできないなど輸送状態に定めがあるお荷物は1辺の長さが100cm以下となります。

そのほか、規格外サイズ、契約伝票、元払い伝票の処理はできません。

→伝票の控えを剥がし、必ず保管してください。

- ・搬出時の伝票(ヤマト運輸着払いのみ)をご希望の方は、受付までお越しください。
- ・ヤマト運輸以外の宅配便・運送サービスをご利用の場合は、各社にて手配してください。
- ・自社で集荷依頼を行なった場合は、宅配業者の集荷まで立会いをお願いいたします。

車両での搬入出

- 注意事項
- ・車両での搬入出を希望される出展社の方は別途ご案内させていただきます申込フォーム内の所定欄にご入力をお願いいたします。
全体の搬入出車両台数により、計画搬入出を実施する場合がございます。
 - ・後日、車両申請いただいた出展社に車両証を発行いたします。車両証は複写してご使用いただけます。当日は関係車両に掲示してください。
 - ・申請のない車両は入場をお断りすることになります。予めご了承ください。
 - ・当日の状況により搬入出口が混み合う場合がございます。予めご了承ください。
 - ・荷捌き場において、搬入出時及びその前後に運転手が車両をはなれることを禁止します。
 - ・搬入出口や荷捌き場での長時間の停車及び駐車は出来ません。搬入出作業が終わり次第、車両は有料駐車場へ移動させてください。
 - ・**搬入出口のスペースが限られるため、宅配便での搬入出にご協力をお願いいたします。**

- 搬入出経路
- ・必ず指定の搬入出口及び搬入出経路をご利用ください。

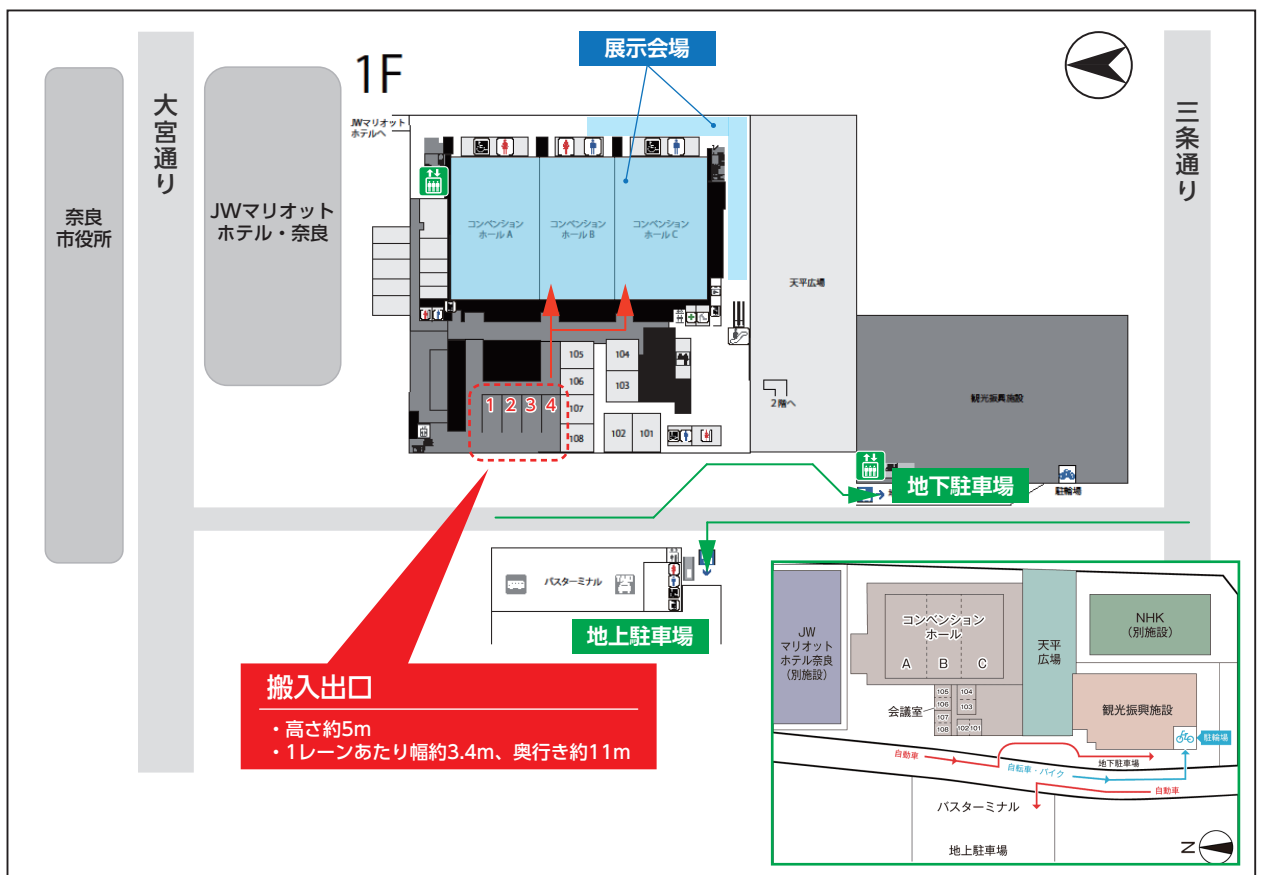

- 駐車場
- 奈良県コンベンションセンターの駐車場情報は以下をご参照ください。
<https://www.nara-cc.jp/access/index.html>

- | | |
|--|---|
| <ul style="list-style-type: none"> ・地下駐車場 利用時間：00：00～24：00（24時間） 料 金：30分／100円（08：00～24：00） 1時間／100円（00：00～08：00） ※入庫後60分以内無料 ※最大料金24時間／1000円 車高制限（一般車）：2.2m | <ul style="list-style-type: none"> ・地上駐車場 利用時間：入庫可能時間 08：30～21：00 出庫可能時間 08：30～22：00 料 金：30分／100円（08：00～24：00） 1時間／100円（00：00～08：00） ※入庫後60分以内無料 ※最大料金24時間／1000円 |
|--|---|

小間仕様 (1小間の場合)

■基礎小間 間口1,980mm 奥行1,980mm 高さ2,400mm

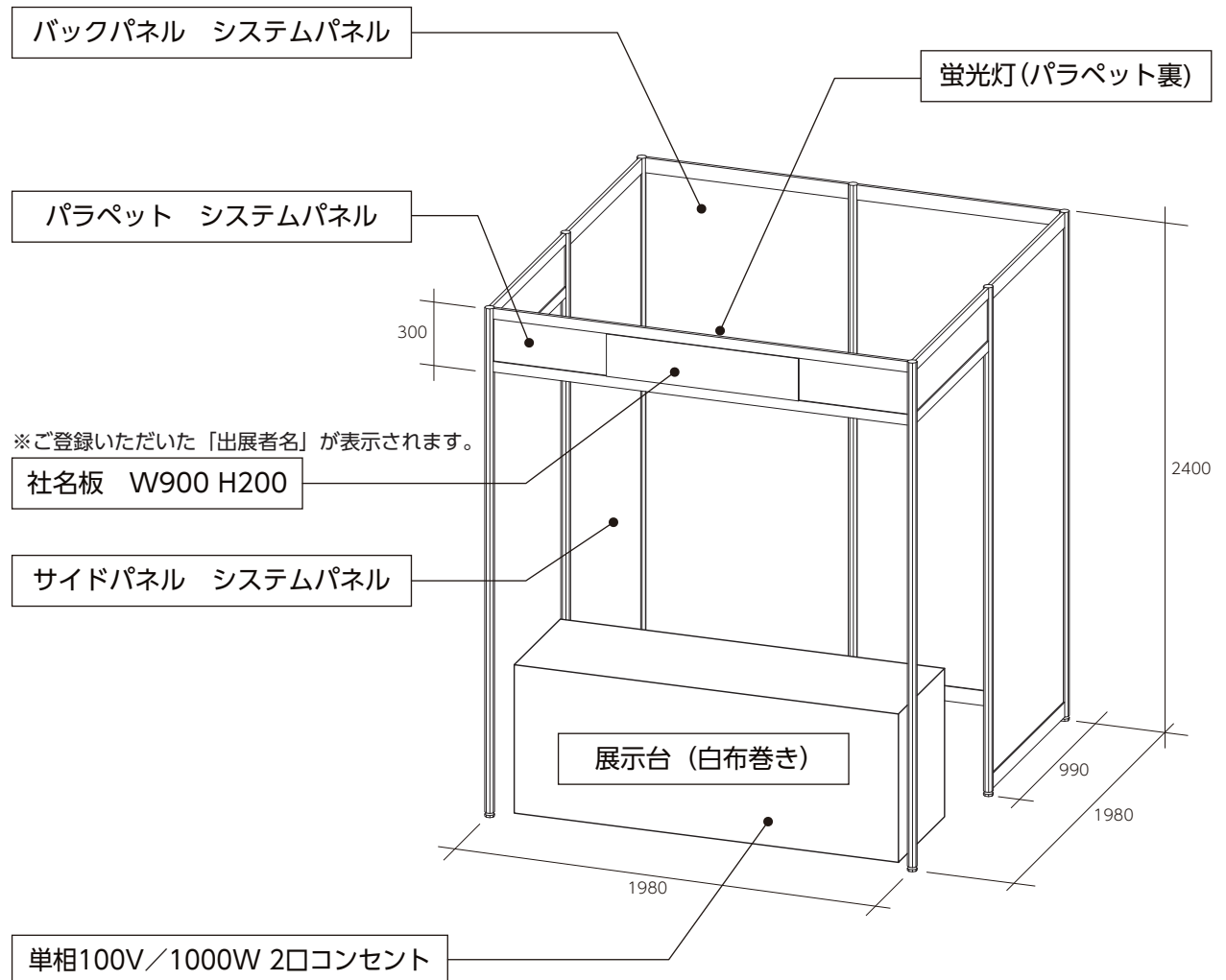

- ・バックパネル、サイドパネル：システムパネル(白色)
- ・パラペット：システムパネル(白色)
- ・社名板：巾900mm 高さ200mm(白ベース墨ゴシック体) 1枚/社
※「出展者名」が表示されます。
- ・展示台：間口1,800mm 奥行き600mm 高さ700mm(白布巻き) 1台/小間
- ・椅子：2脚/小間
- ・蛍光灯：1灯/小間
- ・2口コンセント：单相100V/1000W 1個/小間
- ・パンチカーペット：付随してありません。

【装飾及び展示物の高さ制限】 床上2,400mm

※システムパネルに対して、プッシュピン・ビス打ち・糊が残るテープ等の使用は禁止とさせていただきます。

※ご自身で用意されたシートやパネル等を基礎小間のシステムパネルに貼る場合は必ずシステムパネルに糊が残らないようにしてください。撤去の際にパネルに糊残りがあったり、穴が開いている場合はシステムパネル費用を弁償していただきます。

※他社ブースとの境界線上は、奥行き990mmのサイドパネルで間仕切られます。

この間仕切りサイドパネルは、内側に対してのみ装飾が可能です。

また、間仕切りサイドパネルの無い境界線上は装飾ならびに造作工事を禁止とさせていただきます。

※角小間の通路側にも奥行き990mmのサイドパネルを取り付けますが、不要の場合はお知らせください。

● 小間仕様 (2小間の場合)

■基礎小間 間口3,960mm 奥行1,980mm 高さ2,400mm

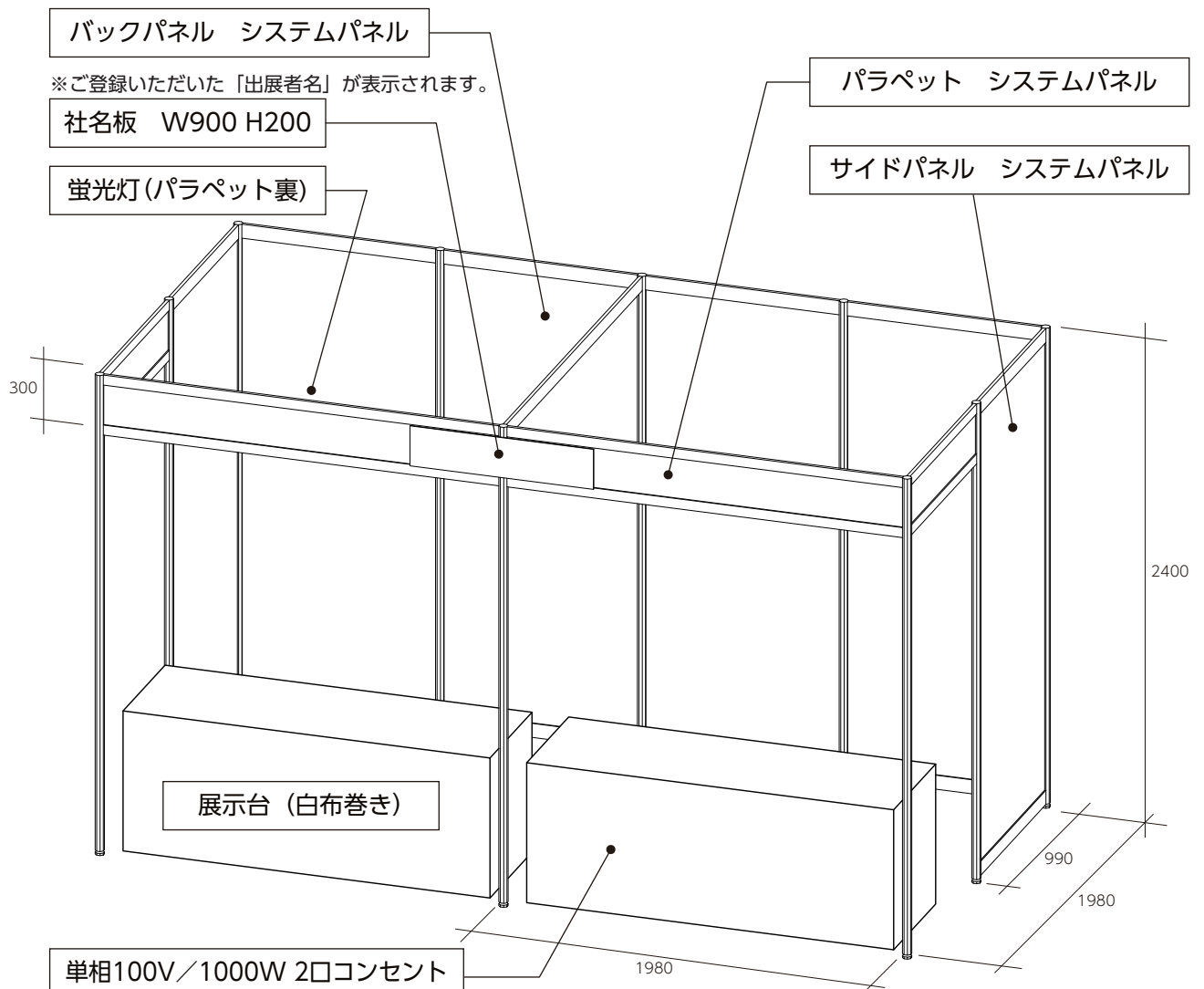

- ・バックパネル、サイドパネル：システムパネル(白色)
- ・パラペット：システムパネル(白色)
- ・社名板：巾900mm 高さ200mm(白ベース墨ゴシック体) 1枚/社
※「出展者名」が表示されます。
- ・展示台：間口1,800mm 奥行き600mm 高さ700mm(白布巻き) 1台/小間
- ・椅子：2脚/小間
- ・蛍光灯：1灯/小間
- ・2口コンセント：单相100V/1000W 1個/小間
- ・パンチカーペット：付随しておりません。

【装飾及び展示物の高さ制限】 床上2,400mm

※システムパネルに対して、プッシュピン・ビス打ち・糊が残るテープ等の使用は禁止とさせていただきます。

※ご自身で用意されたシートやパネル等を基礎小間のシステムパネルに貼る場合は必ずシステムパネルに糊が残らないようにしてください。撤去の際にパネルに糊残りがあったり、穴が開いている場合はシステムパネル費用を弁償していただきます。

※他社ブースとの境界線上は、奥行き990mmのサイドパネルで間仕切られます。

この間仕切りサイドパネルは、内側に対してのみ装飾が可能です。

また、間仕切りサイドパネルの無い境界線上は装飾ならびに造作工事を禁止とさせていただきます。

※複数小間の中仕切りは取付けません。

※角小間ブースの通路側にも奥行き990mmのサイドパネルを取り付けますが、不要の場合はお知らせください。

小間仕様※コリドーブース

■基礎小間 間口1,980mm 奥行990mm 高さ2,400mm

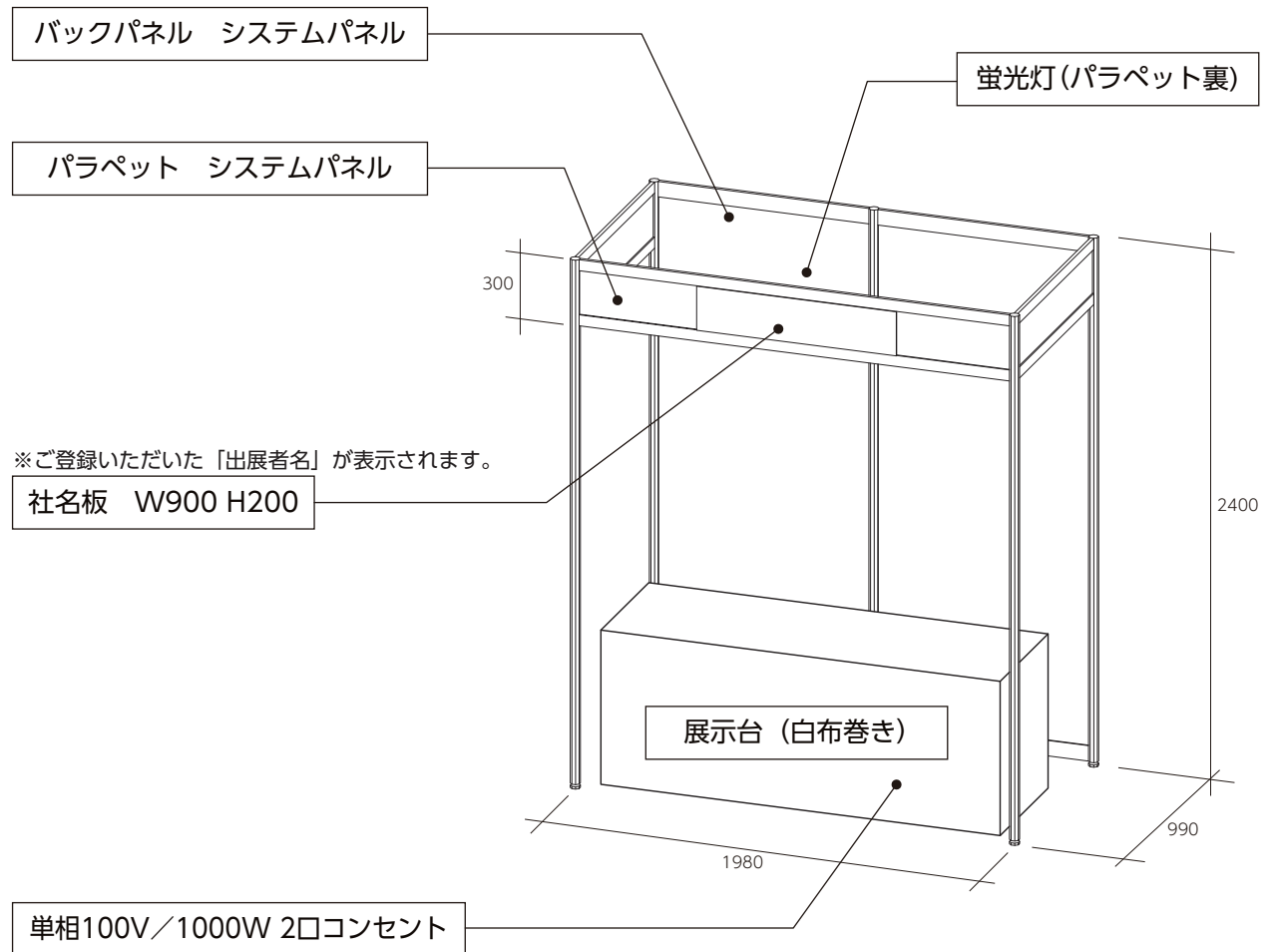

- ・バックパネル：システムパネル(白色)
- ・サイドパネル：なし
- ・パラペット：システムパネル(白色)
- ・社名板：巾900mm 高さ200mm(白ベース墨ゴシック体) 1枚/社
※「出展者名」が表示されます。
- ・展示台：間口1,800mm 奥行き600mm 高さ700mm(白布巻き) 1台/小間
- ・椅子：付随しておりません。※追加申込も不可となりますので、ご了承ください。
- ・蛍光灯：1灯/小間
- ・2口コンセント：单相100V/1000W 1個/小間
- ・パンチカーペット：付随しておりません。

【装飾及び展示物の高さ制限】 床上2,400mm

※システムパネルに対して、プッシュピン・ビス打ち・糊が残るテープ等の使用は禁止とさせていただきます。

※ご自身で用意されたシートやパネル等を基礎小間のシステムパネルに貼る場合は必ずシステムパネルに糊が残らないようにしてください。撤去の際にパネルに糊残りがあったり、穴が開いている場合はシステムパネル費用を弁償していただきます。

※他社ブースとの境界線上は、装飾ならびに造作工事を禁止とさせていただきます。

電気工事

- ・本展示会は基礎小間に単相100V 1000W 2口コンセントが付随しております。追加で電気供給を必要とされる出展社及び出展社より依頼された電気事業者の方は別途ご案内させていただきます。申込フォーム内の所定欄にご入力の上、お申し込みください。
- ・申込フォームに記載のないレンタル器具をご希望の場合は、展示事務局「株式会社アコースト・コーポレーション」までお問い合わせください。
- ・費用は会期終了後「株式会社アコースト・コーポレーション」より請求書を発行いたします。
- ・設営日（12月9日）の通電時間は14：00を予定しております。

オプション備品

- ・各種オプション備品をご希望の出展社の方は別途ご案内させていただきます。申込フォーム内の所定欄にご入力の上、お申し込みください。
- ・申込フォームに記載のないレンタル器具をご希望の場合は、展示事務局「株式会社アコースト・コーポレーション」までお問い合わせください。
- ・費用は会期終了後「株式会社アコースト・コーポレーション」より請求書を発行いたします。

有線LAN・出展者ストックエリア（展示ホール控室）使用について

- ・有線LANのお申込みは締め切りしました。ストックエリア（有料）を申込される場合は、申込フォーム内の所定欄にご入力の上、お申し込みください。
- ・出展者ストックルームは有償での貸与となりますので、本文書末尾に案内のある申込フォームよりお申し込みください。
- ・費用は会期終了後「AXIES年次大会事務局」より請求書を発行いたします。
- ・有線LANの接続は、原則パソコン1台とします。
※2台以上を接続したい場合は個別に展示事務局までご相談ください。
尚、有線LANのお申込みは終了いたしましたので本フォームからはお申込みいただけません。
- ・有線LANに独自で無線アクセスポイントを設置することは不可とします。
- ・当日は無料WiFiもご用意しておりますのでご利用ください。
- ・有線LANをお申込みの場合、設営の都合上、ブースエリアを一部に集約させていただく可能性がございますこと、あしからずご了承ください。
- ・出展者ストックエリアへのインターネット（無線有線ともに）提供はございません。

ノベルティ・アンケート等

- ・参加者や他の出展社の迷惑となる場合、会場管理、秩序の維持に支障があると認められた場合、展示事務局より配布の中止をさせて頂くことがございますので、予めご了承ください。
- ・アンケートおよび営業活動はかならず自社ブース内で行ってください。ブース外でのアンケートの実施、営業活動はできません。

● 飲食物の持ち込みについて

- ・ブース内で簡易な飲食物程度でしたら配布いただくことは可能です。(お菓子、パック飲料など) 但し、ゴミは必ず各社にて回収ください。
- ・会場内での調理・火気の使用は一切できません。
- ・発生したゴミは各自でお持ち帰りください。
- ・上記に違反した食べ物・飲み物の提供を行った場合(火器を伴うもの、調理を伴うもの等)、提供を取りやめて頂くことがございます。予めご了承ください。

● 持ち込み物品について

- ・危険物の持ち込み禁止…火災消防条例により展示会場内での下記の行為は禁止されています。
 - ①喫煙(灰皿が設置されている場所を除く)
 - ②裸火(炎や火花を発生させる施設・ニクロム線等の露出した電熱器・石油ストーブ等)の使用
 - ③石油液体ガス・高圧ガスの持ち込み
 - ④危険物(ガソリン・灯油・マシン油・コンプレッサーオイル等)の持ち込み
 - ⑤危険物品(核燃料物質・火薬類等)の持ち込み
- ※上記以外で危険物と思われるものについては事務局にご相談ください。

● 音量制限・実演

- ・会場内でのワイヤレスマイク、無線機の使用は禁止とさせていただきます。
- ・実演は参加者および他の出展社の迷惑とならない範囲で行ってください。場合により事務局より実演の中止または制限をさせて頂くことがございますので、あらかじめご了承ください。
- ・実演などで発生した廃棄物・その他一切のゴミは、出展社の責任において撤去・処分してください。廃材を残した場合、処理に要した費用を負担して頂きます。

● 小間内装飾

- ・小間内装飾を行われる場合は、別途ご案内させていただきます申込フォーム内の所定欄にご入力ください。
- ・小間内装飾を行われる場合は、装飾図面(平面図・立面図・パースなど)のご提出をお願いいたします。
- ・装飾資材は必ず防災加工品を使用し、防災シールを貼ってください。その他防災条例を厳守してください。
- ・重量物を展示する場合、またはパンチカーペットなどを使用される場合は必ずベニヤ板等で床養生をおこなってください。床面へのテープの直貼りは禁止いたします。また、極度の重量物を搬入される場合は、必ず展示事務局「株式会社アコースト・コーポレーション」へ連絡してください。
- ・高所作業時には必ずヘルメット及び安全帯を着用してください。また脚立に乗っての作業時にも必ずヘルメットを着用してください。
- ・会場施設の床面、壁面、柱面、扉等に、鉋、アンカー釘、糊、テープ、針金等による工作はできません。
- ・会場施設、壁面を使った照明演出や映像の投影はできません。
- ・消火器、屋内火栓自動災報知装置、非常ベル、誘導灯等を遮断しないでください。
- ・小間内の造型物を天井張りしたり、2階建構造、屋根を設けることはできません。
- ・避難通路や非常口に避難の妨げとなる設備や物を設置することはできません。
- ・出展物は、看板・照明・カタログスタンドその他を含めて通路に置かないようにしてください。

協賛社（出展者用）名札について

- ・協賛社（出展者）に付与している招待コードを用いて、事前に一般参加登録いただくことにより、名札が発行可能となります。
- ・名札の事前郵送はございません。会期中に受付にてお受け取りください。
- ・一般参加は一人ずつ個人名での登録が必要です。1団体につき複数名まとめた登録などは出来ませんのでご了承ください。
- ・協賛社用招待コードを用いて一般参加登録されますと、大会参加費、CIO名刺交換会、情報交換会費が無料となります。但し、CIO名刺交換会は会場定員の都合上、一部入場を制限させていただく可能性もございますことあしからずご了承ください。
- ・会期中は必ず名札をご着用ください。
- ・初回来場時にお名札をお受け取りいただいた後は、日ごとのご来場時に（1日1回）受付でのQRコード提示、チェックインをお願い致します。ご自身の名札にQRコードが印字されておりますので、一旦お受け取りられた後は、来場時には必ずご提示とご着用をお願いいたします。

会場管理と事後処理

- ・フロア間のご移動は、ロビーにあるエスカレーター1ヶ所のみとなります。
- ・出展物の管理は出展社が責任を負うものとし、盗難・紛失・損傷等について主催者は補償も含めた一切の責任を負いかねますので、保険に加入する等の措置をおとりください。
- ・不可抗力により展示会が中止となった場合、その損害及び出展料の返却について主催者側は免責とさせていただきます。

・共用のストックスペースはございません。
荷物は自社ブース内にて管理いただくか、別途、有料オプションのストックルームをご利用ください。

- ・バックヤード・荷捌き場等に展示物、廃材・梱包資材などを置くことは原則として出来ません。各出展社の責任において撤去してください。
- ・展示会終了後は廃材処理等も含めて完全に撤去してください。多量の廃材を残した場合、処理に要した費用を負担して頂きます。

展示会開催時間中の対応について

- ・小間内の清掃については各出展社の責任においておこなってください。
- ・ブースの前に立って説明する場合は、通路部分の妨げにならないようにご配慮をお願いいたします。
- ・会期中は場内は禁煙とさせていただきます。喫煙は天平広場に分煙バスを用意しておりますので、そちらをご利用ください。
- ・各出展社への電話の取次ぎはできません。

● 電子名刺交換システムについて

電子名刺交換システムは、名札に印刷されたQRコードをスマートフォンで読み込むことで名刺データを交換する仕組みです。特別なアプリのインストールは不要で、スマートフォンからマイページへログインし、ブラウザ上で専用のカメラ起動ボタンを使用してQRコードを読み込むだけで、交換した名刺情報が自身のマイページに蓄積されます。詳細な操作方法については、後日更新予定の「電子名刺交換マニュアル」をご参照ください。

利用方法と注意点

- ・アプリのインストールは不要：ブラウザ経由での操作のみで完結します。
- ・汎用カメラアプリは非対応：年次大会のマイページからブラウザ上でカメラ起動が必要です。
- ・名刺交換の成立条件：双方の合意が必要で、QRコードをスキャンするだけでは交換は成立しません。相手が交換リクエストを許諾した場合にのみ、名刺情報が取得できます。

名刺情報の取得と管理

- ・交換データの取得：交換が成立した名刺情報は、マイページに蓄積され、CSV形式でのダウンロードも可能です。
- ・提供を希望しない場合：プロフィール設定で、名刺情報を「自動提供しない」に設定することで、情報提供を制限できます。

対応デバイスと利用制限

- ・スマートフォン限定のQRスキャン：QRコードの読み取りはAndroidおよびiOSスマートフォンのみ対応です。PCやタブレットでのスキャンは不可となります。
- ・スマートフォンを持っていない場合：その場でスマートフォンをお持ちでなくても、相手があなたのQRコードをスキャンすれば、後ほどPCから承諾操作を行うことで名刺交換が成立します。ただし、相手のQRコードを読み込むにはスマートフォンが必要です。

名刺情報の設定

名刺情報は、参加登録時の「プロフィール」欄で登録・編集が可能です。いつでも内容を更新し、交換時の正確な情報を提供できます。

尚、年次大会事務局側でスマートフォンの貸与は一切ございません。必要に応じて必ずご自身（自社）にて端末のご用意をお願い致します。

● 展示会スタンプラリーについて

展示会スタンプラリーに参加するためには、「電子名刺交換」機能の有効化が必須です。この機能を使用しない場合、スタンプの付与ができませんのでご注意ください。以下は、スタンプラリーの具体的な利用方法と注意点です。

参加およびスタンプ付与の方法

- ・参加条件：電子名刺交換機能をオンにすることが必須です。
詳細な設定方法や案内は後日更新予定の「スタンプラリーマニュアル」をご参照ください。

スタンプ付与手順

- ・協賛（展示）者専用の「展示アシスタント」ページにログインし、「スタンプラリー」ボタンから参加者の名札QRコードを読み取ります。「電子名刺交換」ボタンではないため、操作にご注意ください。詳細は別途定めるスタンプラリーマニュアルをご参照ください。

利用可能なデバイス

- ・スマートフォン限定対応：QRコードの読み取りは、AndroidおよびiOSのスマートフォンのみで可能です。PCやタブレットでは利用できません。
- ・スマートフォンの準備：主催者側からのスマートフォン貸与は行っておりませんので、各出展者様でご用意ください。

このスタンプラリーは、電子名刺交換機能と連携した運用となります。事前に設定を確認し、必ず自社にてスマートフォンを準備したうえでご参加ください。

● 各種申請・申し込みについて

- ・展示に関する各種申請等は申込フォームにて行います。

<https://forms.gle/XCWwVNpVpgCoX55W8>
入力期限：2024年11月15日(金)

- ・申込フォームURLはメールでもご案内差し上げますので、アクセスしていただき、ご入力の上、お申し込みをお願いいたします。
Googleフォームに対応されていない場合は、お手数ではございますが
展示事務局「株式会社アコースト・コーポレーション」までご連絡いただきますようお願いいたします。
- ・尚、大会終了後に協賛社（出展者）向けのアンケート実施を予定しておりますので、ご協力をどうぞ宜しくお願いいたします。

大学ICT推進協議会2024年度年次大会 企業展示 専用荷札

- 全ての荷物の側面に必ず貼り付けてください。
- 必ず日時の指定(12月9日(月) 14:00~16:00着 or 12月10日(火) 9:00~12:00着)をし、荷物をお送りいただくよう手配してください。
- 12月9日(月)よりも前に届いた荷物は、会場や展示事務局でお預かりすることが出来ません。

展示会場	
小間No. / 出展社名	
担当者名	
携帯電話番号	
内容	
	個口数
	個口